

JYQK-70H 手動液壓鉗

型號	JYQK-70H	壓接形式	六角圍壓
壓力	8T	包裝	塑膠盒
行程	10mm	尺寸	305x100x55mm
壓接範圍	4-70mm ²	重量	2.8Kg
模具配製	4/6/8/10/16/25/35/50/70mm ²		

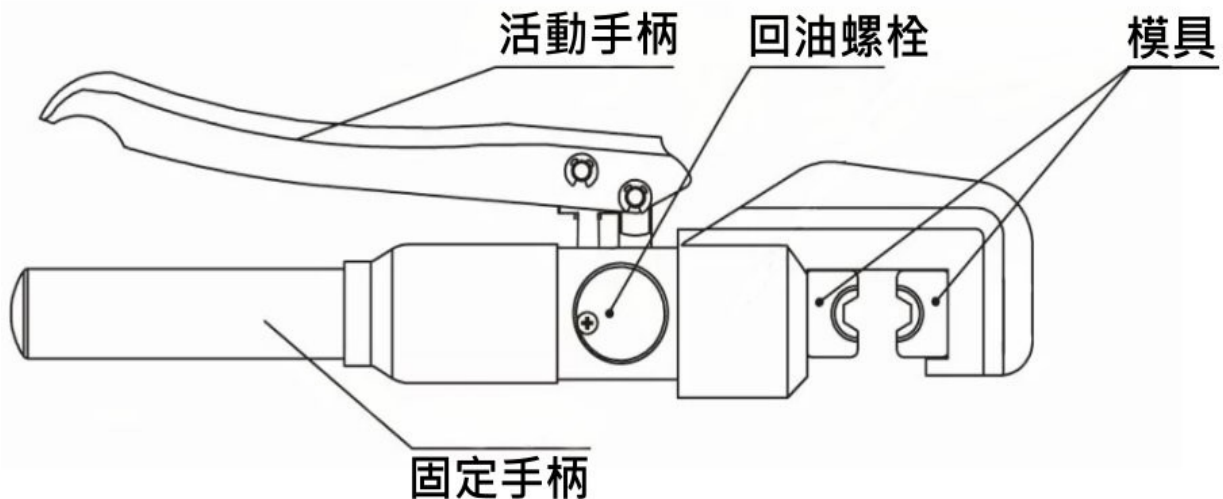

◎注意事項:

請根據導線規格及相應的銅/鋁端子,選用壓接模具。

壓接模具選用不當會造成銅/鋁端子壓接不緊實或產生大量飛邊。

◎為了保持工具的使用壽命,建議每年對工具內的液壓油進行一次更換。同時需防止將任何雜質進入工具儲油管內,請保持液壓油的清潔。

補充或更換液壓油操作步驟:

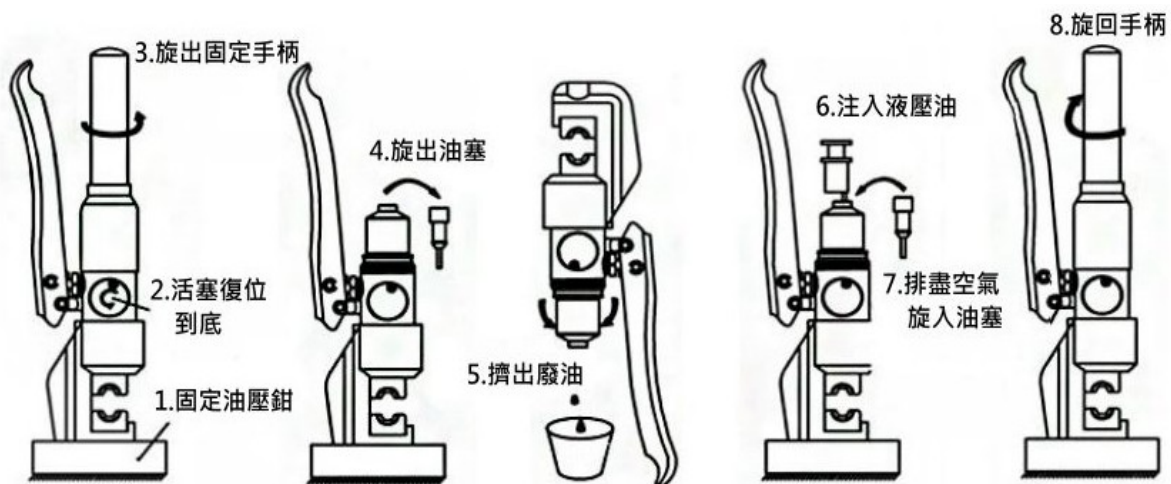

⚠ 警告:遭污染的液壓油或含有空氣將會破壞工具的密封元件,導致工具無法正常使用。更換液壓油過程中必須保證液壓油的清潔並防止雜質進入液壓系統內,靜止等待數分鐘並排盡油囊內的空氣後塞入油塞。

請至五金行購買 HLP(AW):68 液壓油,自行更換。